

安全上のご注意

警告

- 煙が出ていたり、変な臭いがするときは、すぐに電源を切ってください。コンセントを使用している場合は、すぐにコンセントから抜いてください。そのまま使用すると、火災・感電の原因となります。
- 内部に異物を入れないでください。金属類や、可燃物が内部に入った場合、火災・感電の原因となります。
- 落としたり、キャビネットを破損した場合はすぐに電源を切ってください。コンセントを使用している場合は、すぐにコンセントから抜いてください。そのまま使用すると、火災・感電の原因となります。
- コード類・プラグ類が傷んだり、水に濡れた場合は、すぐに電源を切ってください。コンセントを使用している場合は、すぐにコンセントから抜いてください。そのまま使用すると、火災・感電の原因となります。

ご使用になるとき

- 修理・改造・分解はしないでください。火災・感電の原因となりますので、点検・修理はお買い上げの販売店にご依頼ください。本製品を分解・改造をした形跡があると、保証期間内であっても保証対象外となる場合があります。
- 内部に異物を入れないでください。金属類や、可燃物が内部に入った場合、火災・感電の原因となります。
- 水に濡らしたりしないでください。火災・感電の原因となります。水辺での使用はしないでください。
- 歩行中や、乗り物を運転しながら使用しないで下さい。交通事故の原因となります。
- 航空機内で使用するとき、航空会社の指示に従ってください。航空法で、離着陸時に本機を使用することは禁止されています。指示に従わず使用すると、運行装置に影響を与え、事故につながるおそれがあります。

設置するとき

- 野外や風呂、シャワー室など、水のかかるおそれのある場所には設置しないでください。火災・感電の原因となります。
- 上に物を置かないでください。金属類や、花瓶、コップ・化粧品などの液体が内部に入った場合、火災・感電の原因となります。重いものを乗せると故障の原因にもなります。
- 本機は、振動の無い安定した場所に固定して設置してください。振動を与えると、故障の原因となります。
- 閉め切った自動車内・ストープなどのそばに設置しないでください。故障・火災・感電の原因になることがあります。
- 本製品を動作させながら移動・持ち運びをしないで下さい。故障・火災・感電の原因となります。

注意

- 温度の高い場所に置かないでください。直射日光の当たる場所・閉め切った自動車内・ストープのそばなどに置くと、火災・感電の原因となることがあります。また、破損、その他部品の劣化や破損の原因となることがあります。
- 湿気・油煙・ほこりの多い場所に置かないでください。加湿器・調理台のそばや、ほこりの多い場所などに置くと、火災・感電の原因になることがあります。
- 移動させる場合は、本機の接続を全て外してください。接続したまま移動させると、火災・感電・故障の原因となることがあります。

ACアダプターについて

- ACアダプターの電源プラグは家庭用交流100Vのコンセントに接続してください。交流100V以外を使用すると、火災・感電の原因となります。
- ACアダプターを分解・改造・修理しないでください。火災・感電の原因となります。
- ACアダプターの電源コードは、傷つけたり、延長するなどの加工をしたり、加熱したりしないでください。
- ACアダプターの電源コードは、無理に曲げたり、ねじったり、重いものを乗せたり、挟んだりしないでください。
- ACアダプターの電源プラグの刃や、刃の取り付く面にゴミやほこりが付着している場合は、電源プラグを抜き、ゴミやほこりを取ってください。火災・感電の原因となります。
- 通電中のACアダプターにふとんをかけたり、暖房器具の近くやホットカーペットの上に置かないでください。火災・感電の原因となります。
- 濡れた手でACアダプターの電源プラグを抜き差ししないでください。火災・感電の原因となります。
- ACアダプターの電源プラグをコンセントから抜くときは、コードを引っ張って抜かないでください。火災・感電の原因となります。
- ACアダプターは、指定のものを使用してください。指定以外のACアダプター・ケーブルを使用すると、火災・感電の原因となります。
- 長期間ご使用にならない場合は必ずACアダプターをコンセントから抜いてください。万一故障した場合、火災・感電の原因となります。
- ACアダプターは本機以外の用途に使用しないでください。
- ACアダプターの電源はコンセントの奥まで確実に差し込んでください。確実に差し込まないと、火災・感電の原因となります。

バッテリーについて

- 指定されたバッテリーパックを使用してください。指定以外のものを使用すると、破裂・発火の原因となります。
- バッテリーパックを加熱・分解・ショートしたり、火の中へ投入しないでください。破裂・発火の原因となります。
- バッテリーパックの近くに、金属や水気のあるものを置かないようにしてください。電極（+端子と-端子）に接触すると、ショートし、破裂・発火の原因となります。
- バッテリーパックが本体にしっかりと取り付けられているか確認してください。正しく取り付けられていないと、火災・感電の原因となります。
- バッテリーパックを指定された充電方法以外で充電しないでください。破裂・発火の原因となります。

免責事項について

- 地震や雷などの自然災害および当社・販売店の責任以外の火災、第三者による行為、その他の事故、お客様の故意または過失、誤用、その他異常な条件下での使用によって生じた損害に関して、当社・販売店は一切責任を負いません。
- 本製品の使用または使用不能から生ずる付随的な損害（事業利益の損失・事業の中断など）に関して、当社・販売店は一切責任を負いません。
- 取扱説明書の記載内容を守らないことによって生じた損害に関して、当社・販売店は一切責任を負いません。
- 当社が関与しない接続機器、ソフトウェアとの組み合わせによる誤作動などから生じた損害に関して、当社・販売店は一切責任を負いません。

各部名称

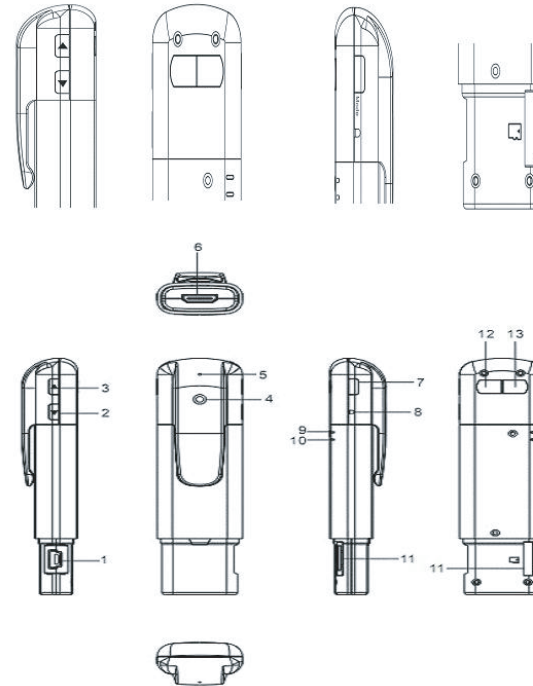

- ① USB：USBケーブルをPCと接続するとSDカードの内容がパソコンで見れます
- ② UP：メニュー項目を上に移動します
- ③ DOWN：メニュー項目を下に移動します
- ④ レンズ：カメラのレンズ
- ⑤ マイク：集音マイク
- ⑥ HDMI：HDMI対応のテレビと接続できます(設定変更可能)
- ⑦ Mode：モード変更ボタン 動画→静止画→再生・写真表示→動画
- ⑧ Reset：リセットスイッチ(先の尖った物で中のスイッチを押してください)
- ⑨ パイロットランプ：電源が入ると青に点灯します
- ⑩ パイロットランプ：録画が開始すると赤に点灯します
- ⑪ カード挿入口：マイクロSDHCカード挿入口(最大8GB)
- ⑫ Rec：録画開始/停止、静止画撮影ボタン
- ⑬ On/Off：電源のオン/オフが出来ます

録画

本体の電源をPower ボタンを2秒以上押し入れてください
本体⑨に青ランプ⑩に青ランプが点灯すると起動状態です
Rec ボタンを押すと⑩が赤ランプ点灯に変われば録画開始です

静止画

本体の電源をPower ボタンを2秒以上押し入れてください
本体⑨に青ランプ⑩に青ランプが起動状態です
Mode ボタンを押すと⑨⑩が青ランプ点滅に変われば
静止画モードです
Rec ボタンを押すと⑨⑩が赤ランプ点灯で静止画保存です

再生モード

本体の電源をPower ボタンを2秒以上押し入れてください
本体⑨に青ランプ⑩に青ランプが点灯すると起動状態です
Mode ボタンを2回押すと⑨⑩が赤ランプ点灯に変わると
再生モードです
再生モードはHDMI ケーブルをテレビに繋いでください

PCで再生

本体に挿入してあるマイクロSDを抜きSDカードリーダーなどを
使いPCに認識させます
MOVが再生できるソフト (Quick Time Player) で再生をして下さい

記録媒体

マイクロSD (SDHC) カード 2GB~32GB
マイクロSDHCを御使用の際はCLASS 4を使用してください
2GBでVIDEO SIZE 1280X720 / 30FPS の場合約50分の録画が出来ます

メニュー操作

本体の電源をPower ボタンを2秒以上押し入れてください
HDMI ケーブルを本体に挿し反対側をテレビに挿して下さい
Mode ボタンを2秒以上押すと画面にメニューが出ます
上下ボタンで項目を変更しMode ボタンで数値を変更します
日付、時刻のカーソル移動はRec ボタンを押すと横移動します

メニュー

Video Size	1280*720, 848*480, 640*480, 320*240
EV	0, -0.3, -0.7, -1, -1.3, -1.7, -2, +2, +1.7, +1.3, +1, +0.7, +0.3
バランス	オート、蛍光灯、タングステン、曇り、太陽光
コントラスト	標準、ソフト、ハード
シャープネス	標準、ソフト、ハード
カラーイフェクト	オフ、ビビット、モノクロ、ネガティブ、セピア
間隔	いいえ、45分、30分、15分、5分、1分
リサイクル	いいえ、30分、20分、15分、10分、5分、1分
音量	8
言語	日本、中文、english
日付	2011.04.15
時刻	16:30
フォーマット	いいえ、はい
オートオフ	オフ、5分、3分、1分
周波数	50Hz、60Hz

充電

付属のUSBケーブルを本体に挿すと充電が始まります
充電時間：約3.5時間
連続使用時間：約1時間
※充電時に USBケーブルをPCと接続してもランプが光らない場合
PCと接続した状態で リセットボタンを押してください